

# PALETLİ EKSKAVATÖR XN35 *PRO*



# XN35PRO

# HIBOLD

## Genel Özellikler

	Ağırlık	4000 kg
	Kova Kapasitesi	0.11 m <sup>3</sup>
Motor	Motor Markası	Kubota D1903-M
	Motor Hacmi	1.647 L
Maksimum Güç	Maksimum Güç	18.5/2200 kW
	Maksimum Tork	97.4/1500 Nw
Maksimum Hız	Maksimum Hız	3.6/2.2km/h
	Salınım Hızı	10.5rpm
Tırmanma Açısı	Tırmanma Açısı	30°
	Kova Kazma Kuvveti	27.6KPa
Kol Kazma Kuvveti	Kol Kazma Kuvveti	20.5 kN
	Maksimum Çekiş	31.6 kN
Bom Sola Dönüş	Bom Sola Dönüş	71°
	Bom Sağa Dönüş	52°
Yer Basıncı	Yer Basıncı	31.6 Kpa
	Materyal	Çelik
Gerilim Kontrolü	Gerilim Kontrolü	Gres Silindiri
	Pompa Tipi	Dişli Pompa
Basınç	Basınç	22 Mpa
	Akış Hızı	45 L/dk
Hidrolik Yağ Kapasitesi	Hidrolik Yağ Kapasitesi	50 L
	Yakıt Tank Kapasitesi	60 L
Motor Yağı Kapasitesi	Motor Yağı Kapasitesi	7 L

## Çalışma Aralığı

A	Zeminde Maksimum Kazma Yarıçapı	5460 mm
B	Maksimum Kazma Yarıçapı	5575 mm
C	Maksimum Kazma Derinliği	3265 mm
D	Maksimum Kazma Yüksekliği	5120 mm
E	Maksimum Boşaltma Yüksekliği	3670 mm
F	Maksimum Dikey Kazma Derinliği	2630 mm
G	Minimum Dönme Yarıçapı	2345 mm
H	Dozer Bıçağının Maksimum Yüksekliği	395 mm
I	Dozer Bıçağının Maksimum Derinliği	445 mm

## Boyutlar

a	Teker Tabanı	1800 mm
b	Palet Uzunluğu	2225 mm
b	Üst Şasi Yerden Yüksekliği	580 mm
d	Karşı Ağırlık Dönüş Yarıçapı	915 mm
e	Şasi Genişliği	1740 mm
f	Palet Genişliği	300 mm
g	Palet Yüksekliği	520 mm
h	Taşıma Genişliği	5045 mm
i	Koltuk Yüksekliği	2555 mm
j	Toplam Yükseklik	705 mm
k	Bom Sağa Dönüş	720

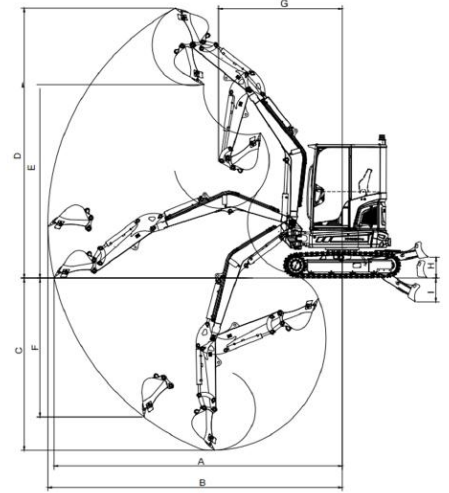
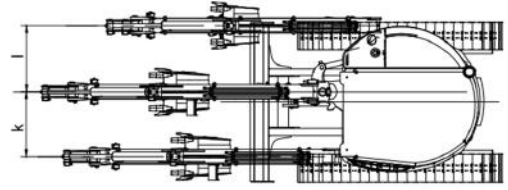
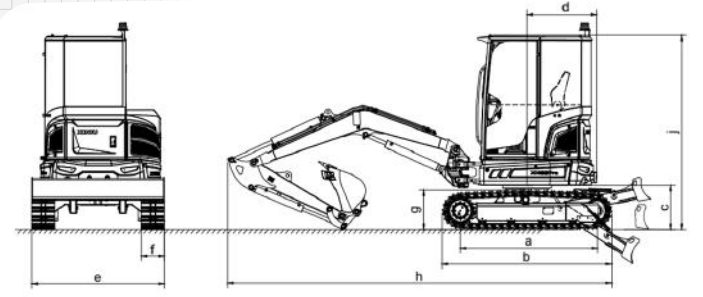

**ARLİFT MAKİNA SAN. TİC. LTD ŞTİ.**

Karaağaç Mah. Türker Cad. No: 57 34500

+90 212 671 19 21

www.arlift.com - info@arlift.com

# ARLİFT